

UNITÀ LINEARI A CINGHIA
BELT DRIVEN LINEAR UNITS



E-SMART

Usò e manutenzione - *Use and maintenance*

ROLLON®
Linear Evolution

Ingrassaggio - Lubrication

Inserire il beccuccio erogatore negli appositi ingrassatori.

Ripetere le operazioni ogni 5000 km o 1 anno d'uso in base al valore raggiunto per primo.

Tipo di lubrificante: grasso a base di sapone di litio della classe N° 2.

Quantità necessaria di lubrificante per la rilubrificazione:

Per applicazioni intense o difficili condizioni ambientali, è necessaria una lubrificazione più frequente. Per maggiori informazioni rivolgersi a ROLLON

Insert the tip of the grease gun in the specific grease blocks.

Repeat this operation every 5000 km or 1 year of use based on the value reached first.

Type of lubricant: Lithium soap grease of class No. 2.

Quantity of lubricant necessary for re-lubrication for each greaser:

For specially stressed applications or difficult environmental conditions, lubrication should be carried out more frequently. Apply to ROLLON for further advice

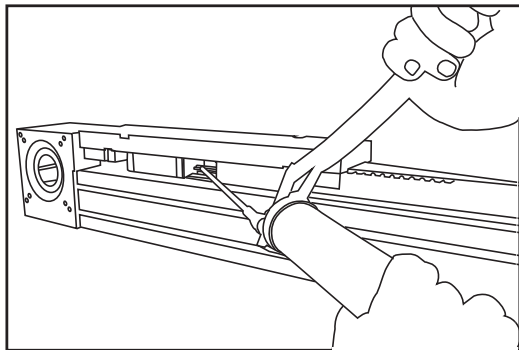

Tipo/Type	Quantità [g] per ingrassatore Quantity [g] for greasse nipple
E-SMART 30	1
E-SMART 50	1
E-SMART 80	2
E-SMART 100	2

Operazioni preliminari - *Preliminary operations*

- 1 • Allentare le viti di sicurezza superiori poste sul carro.
- 2 • Segnare la posizione delle viti dei tenditori sul carro, quindi allentarle dello stesso numero di giri.

- 1 • *Slacken the fixing screws on the upper side of the carriage.*
- 2 • *Mark the position of the screws on the thenstioning device and slacke them of the same number of revolutions.*

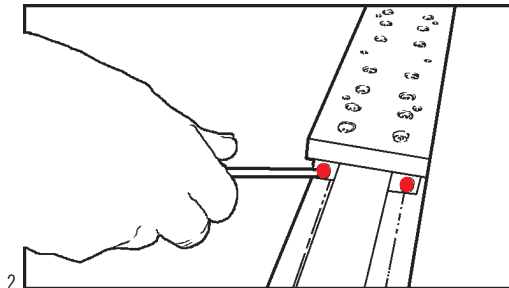
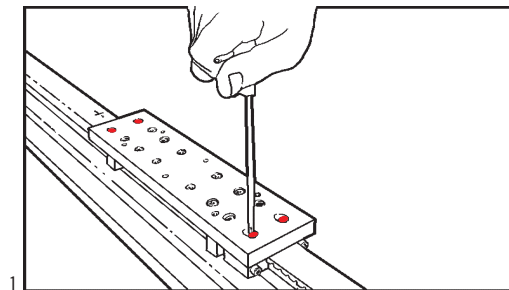

Operazioni preliminari - *Preliminary operations*

- 3 • Rimuovere le viti di sicurezza.
- 3 • *Remove the fixing screws.*

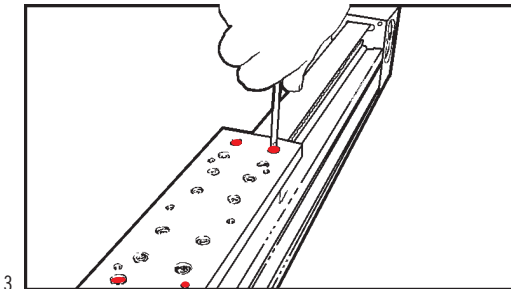

ATTENZIONE: Svolgere le stesse operazioni su entrambi i lati del carro. *WARNIG: Perform the same operations on both sides of the carriage.*

Sostituzione cinghia di trazione - *Replacement of the driving belt*

- 4 • Liberare la cinghia dalle sedi su entrambi i lati del carro e sfilarla tirando semplicemente. Per rimontare la cinghia svolgere le stesse operazioni all'inverso.

Prestare particolare cura al centraggio della cinghia stessa sia rispetto alle cave di scorrimento che alla posizione di bloccaggio nei serracinghia.

- 4 • *Remove the drive belt from both sides of the carriage and pull off. To reassemble the belt, carry out the same operations in the opposite way.*

Take particular care to the centering of the belt, both with regard to the running seat than to the blocking position of the tensioning device.

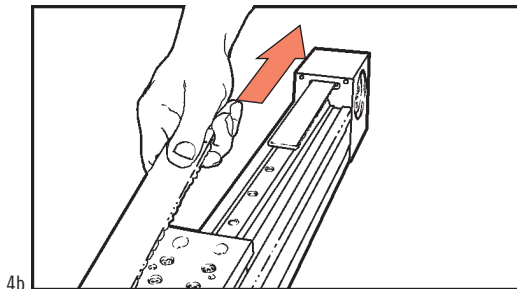
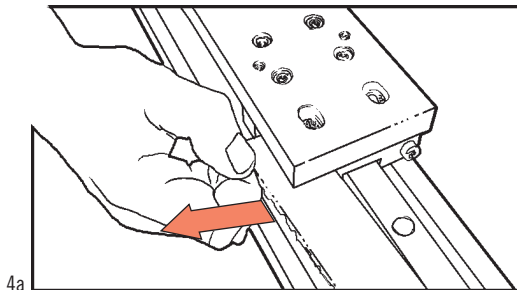

Rimozione della testata - *Idle removing*

- 5 • Versione 80 e 100:
Per la rimozione della testata svitare le due viti poste sulla testata stessa.
- 6 • Versioni 30 e 50:
Per la rimozione della testata è necessario sfilare la puleggia trattenuta in posizione da un anello Seeger.
- 7 • Completare la rimozione agendo sulla viti interne.
Per rimontare la testata svolgere le stesse operazioni all'inverso.

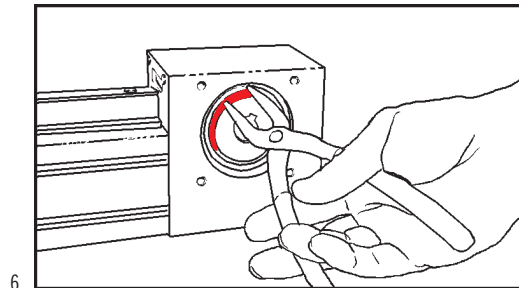
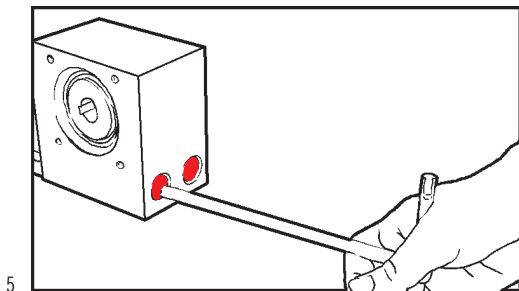

PRIMA DI INIZIARE SVOLGERE LE OPERAZIONI AI PUNTI 1-2-3
FIRST OF ALL CARRY OUT THE OPERATIONS INDICATED AT POINTS 1-2-3

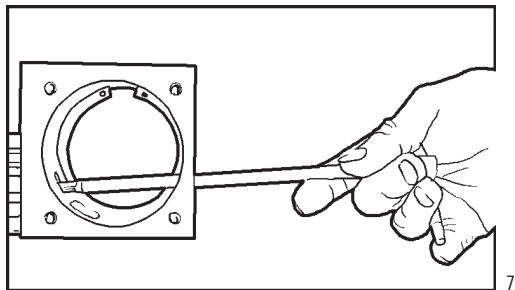

- 5 • *For 80 and 100 version:
For the idle removing unscrew the two screws on the idle extremity.*
- 6 • *For 30 and 50 versions:
For the idle removing is needed to pull off the drive belt pulley locked in position by a Seeger ring.*
- 7 • *End removing by unscrewing the internal screw.
To riassembly the idle, carry out the same operations in the opposite way.*

Sostituzione pattini - *Sliding block replacement*

- 8 • Rimuovere le viti di bloccaggio dei pattini poste sul carro.
- 9 • Sfilare i pattini dalla guida.
Per rimontare i pattini svolgere le stesse operazioni all'inverso.

- 8 • *Remove the fixing screws on the top of the carriage.*
- 9 • *Pull off the sliding block.*

To reassembly the sliding block, carry out the same operations in the opposite way.

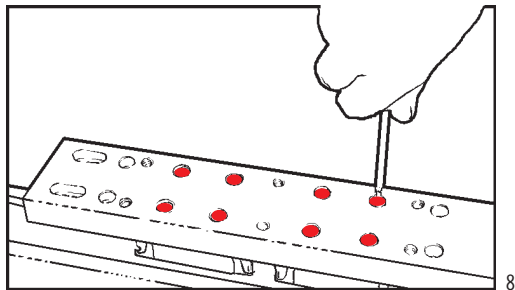

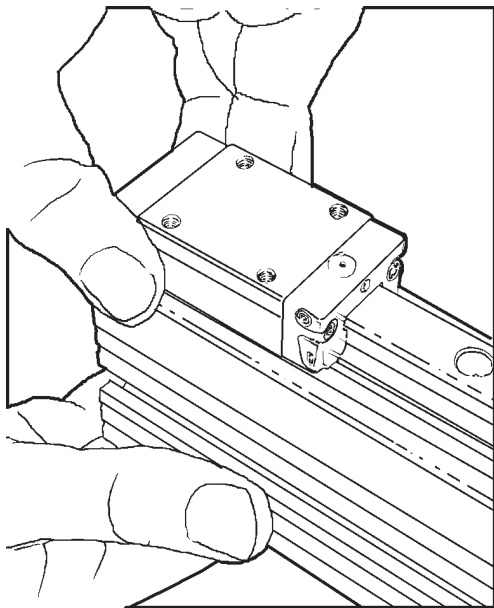

Montaggio riduttore - *Gearbox assembly*

- Posizionare l'asse come da figura, con la parte di montaggio del riduttore rivolta verso l'alto
- Montare la flangia sul riduttore serrando le viti con valori come da Tab. 1
- Posizionare il riduttore completo di flangia sull'unità senza fissarlo
- Inserire da sotto prima il distanziale e poi il calettatore senza bloccarlo
- Serrare le viti che fissano il riduttore
- Serrare in più tempi le viti del calettatore con lo schema a croce fino ad ottenere un valore di coppia come da Tab. 2
- Allentare e successivamente serrare secondo i valori di Tab. 1 le viti del riduttore per fare assestare il tutto

- *Place the axis as shown in the figure with the gearassembly component facing upwards.*
- *Assemble the flange on the gear and tighten the screws until the torques shown in Table 1 are reached.*
- *Place the gearbox complete with flange on the unit without locking it.*
- *Insert the first spacer from below and then insert the keyless hub without locking it.*
- *Tighten the gear fixing screws.*
- *Gradually tighten the keyless hub fixing screws using the cross diagram until the torque shown in Table 2 is reached.*
- *Loosen and then tighten the gear fixing screws until the torques shown in Table 1 are reached in order for everything to be correctly set.*

Tab. 1

Vite/Screw 8.8	Ms in Nm
M2	0.4
M2.5	0.7
M3	1.3
M4	2.8
M5	5.6
M6	9.6
M8	23
M10	46

Tab. 2

Vite calettatore/Shrink ring screw 8.8	Ms in Nm
M2.5	1.2
M3	2.1
M4	4.9
M5	10
M6	17
M8	41
M10	83

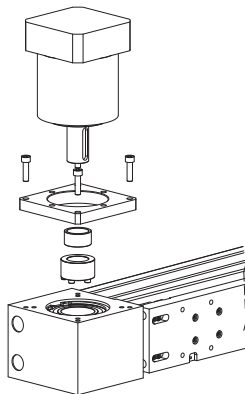

Componenti / Components

- 1 Testata
- 2 Gruppo puleggia
- 3 Cinghia di trazione
- 4 Profilo
- 5 Guida a ricircolo di sfere
- 6 Carrellino a ricircolo di sfere
- 7 Corsore
- 8 Serracinghia

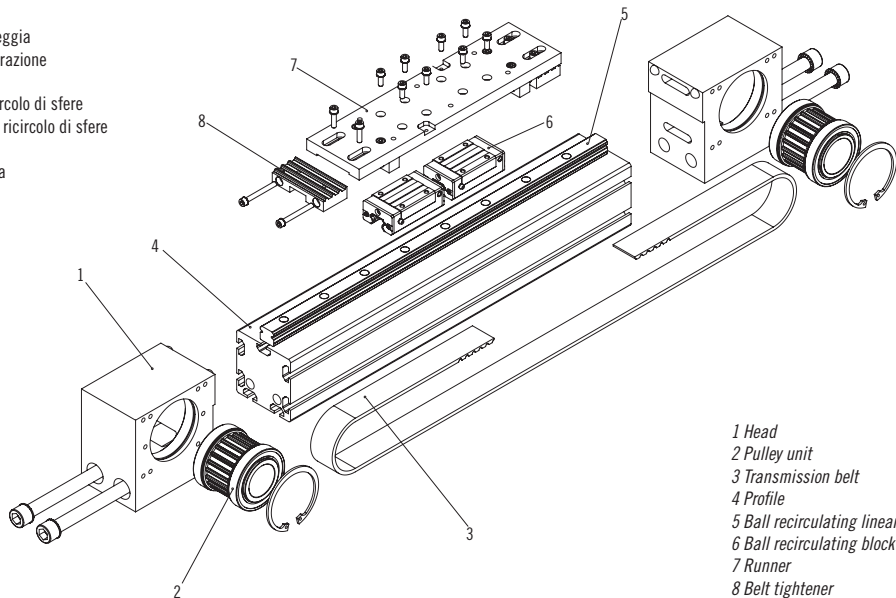

- 1 Head
- 2 Pulley unit
- 3 Transmission belt
- 4 Profile
- 5 Ball recirculating linear guide
- 6 Ball recirculating block
- 7 Runner
- 8 Belt tightener

Avvertenze - Warnings



PRECAUZIONE NELL'INSTALLAZIONE E NEGLI SPOSTAMENTI.
ATTREZZATURA DI PESO NOTEVOLE.
*ATTENTION WHEN INSTALLING AND MOVING.
HEAVYEQUIPMENT.*



NON SOVRACCARICARE. NON SOTTOPORRE A
SOLLECITAZIONI DI TORSIONE.
DO NOT OVERLOAD. AVOID TORSIONAL STRESS.



NON LASCIARE ESPOSTO AGLI AGENTI ATMOSFERICI.
AVOID EXPOSURE TO ATMOSPHERIC AGENTS.



PRIMA DI MONTARE IL MOTORE SUL RIDUTTORE SI CONSIGLIA DI ESEGUIRE UN PRECOLLAUDO DEL MOTORE STESSO SENZA COLLEGAMENTO AL RIDUTTORE.
IT IS ADVISABLE TO PRE-TEST THE MOTOR BEFORE CONNECTING AND ASSEMBLING ON THE REDUCTION UNIT.



EVITARE DANNEGGIAMENTI. NON INTERVENIRE CON
ATTREZZI INADEGUATI.
AVOID DAMAGE. ALWAYS USE APPROPRIATE TOOLS.



ATTENZIONE ALLE PARTI IN MOVIMENTO. NON APPOGGIARE
OGGETTI SULL'ASSE.
*PAY ATTENTION TO MOVING PARTS. DO NOT REST
OBJECTS ON THE AXLE.*



INSTALLAZIONI SPECIALI: VERIFICARE LA PROFONDITÀ
DELLE FILETTATURE SULLE PARTI IN MOVIMENTO.
*INSTALLATIONS: CHECK THE DEPTH OF THREADS ON
MOVING PARTS.*

PER ULTERIORI INFORMAZIONI SULLE CARATTERISTICHE TECNICHE FARE
RIFERIMENTO AI NOSTRI STAMPATI SPECIFICI.
*FOR FURTHER INFORMATION ABOUT TECHNICAL CHARACTERISTICS, REFER
TO OUR SPECIFIC DOCUMENTATION.*

La società **Rollon** non si assume responsabilità per danni in seguito ad errata interpretazione delle stesse. La società **Rollon** si riserva il diritto di modificare i propri prodotti in base alle esigenze di miglioramento tecnico degli stessi.

*The **Rollon** Company shall not be held responsible for damage resulting from incorrect interpretation of these instructions. The **Rollon** company reserves the right to modify its products in order to make technical improvements.*

ROLLON®
Linear Evolution

Rollon S.r.l.

Via Trieste, 26 I-20871 Vimercate (MB)

Phone: (+39) 039 62 59 1 - Fax: (+39) 039 62 59 205

E-Mail: infocom@rollon.com - www.rollon.com