

ROLLON[®]
Linear Evolution

Actuator System Line

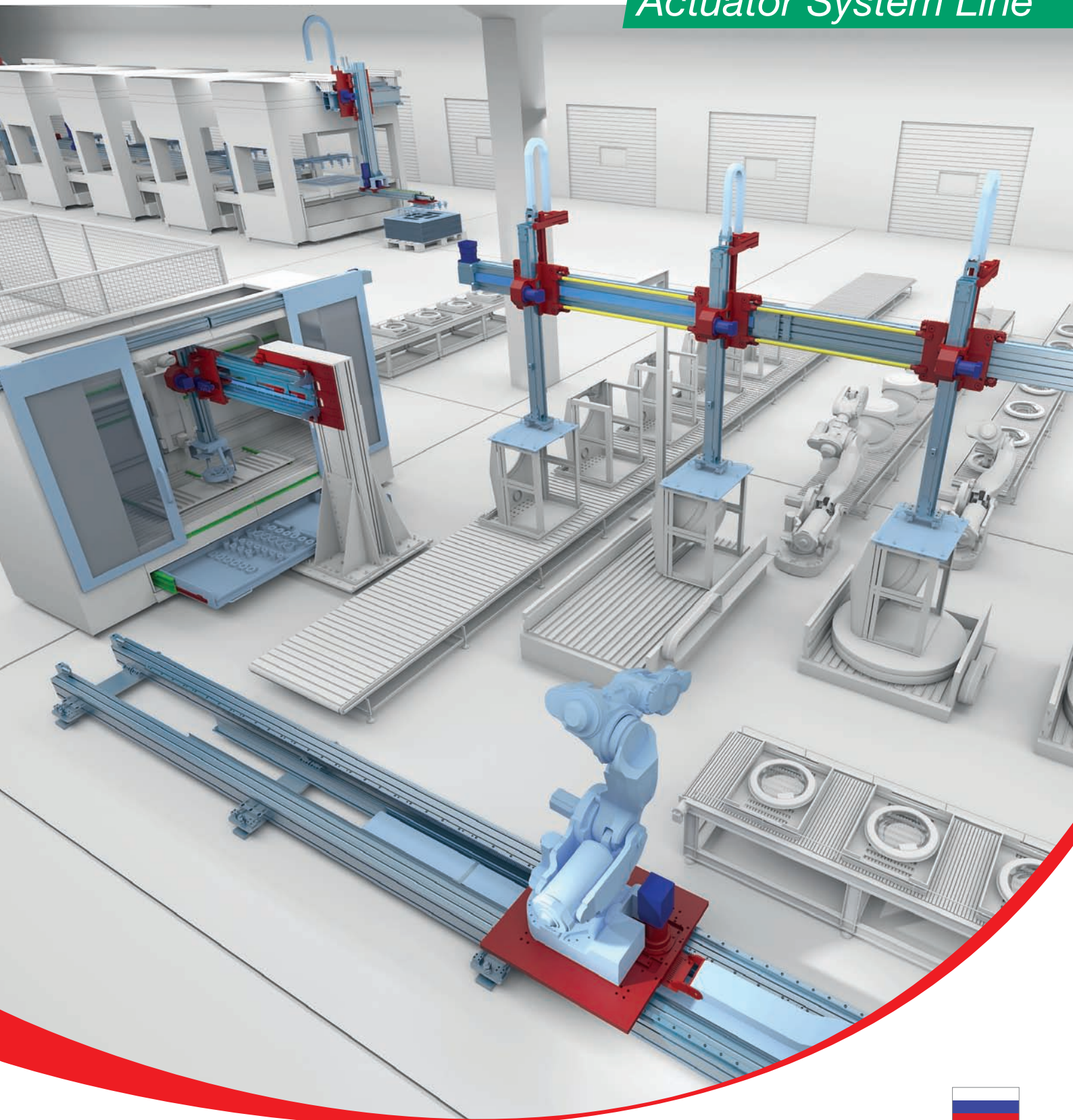

Обзор изделий

www.rollon.ru

Мы всегда в движении - вместе с Вами

Компания Rollon S.p.A. ведет свою историю с 1975г. как производитель систем линейных перемещений. На настоящий момент Группа Rollon занимает лидирующие позиции в разработке, производстве и поставке линейных подшипников, телескопических направляющих и актуаторов. Центральный офис и производство располагаются в Италии, также компания широко представлена в мире подразделениями, представительскими офисами и развитой сетью дистрибуции. Продукция Rollon используется в самых различных областях промышленности и изобретательных решениях день за днем доказывая свою эффективность.

Решения для линейных перемещений

Linear Line



Telescopic Line



Actuator Line



Actuator System Line



Линейные направляющие

- Роликовые
- С шариковым сепаратором
- С системой рециркуляции шариков

Телескопические направляющие

- Полного и частичного выдвигения
- Высокой грузоподъемности
- Для перемещения вручную

Актуаторы

- С ремненным приводом
- С шарико-винтовой парой
- С зубчатой рейкой

Решения для промышленной автоматизации

- Многоосевые решения для укладчиков
- Телескопические актуаторы
- Оси для перемещения антропоморфных роботов
- Решения по перемещению листового металла

Actuator System Line

В модельный ряд входят решения для промышленной автоматизации. Данная линейка изделий является результатом эволюционного развития модельного ряда линейных модулей "Actuator Line" и соответствует высоким требованиям наших Заказчиков.



> Стандартные решения

Широкий выбор линейных актуаторов
Алюминиевые профили с типоразмерами до 360 мм
Различные типы привода - ременной шарико-винтовая пара или реечная передача
Различные решения на основе роликовых направляющих или профильных с системой рециркуляции шариков



> Сотрудничество с Заказчиком

Многолетний опыт взаимодействия с заказчиками из различных отраслей промышленности по всему миру
Консалтинговые услуги по реализации проектов
Максимизация производительности и оптимизация затрат



> Возможность модификации изделий под конкретные нужды

Специальные продукты
Исследования и разработка новых технических решений
Технологии, применимые в самых различных областях



Области применения

Ось для перемещения антропоморфного робота

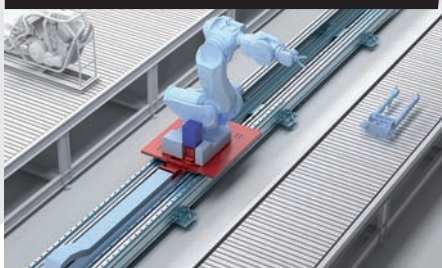

Решения по автоматизации



Решения по укладке листового металла

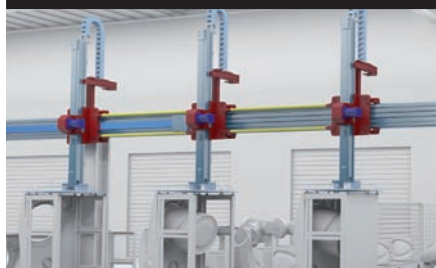

Автоматическая загрузка листового металла



Автоматизация технологических переходов



Компактные телескопические укладчики

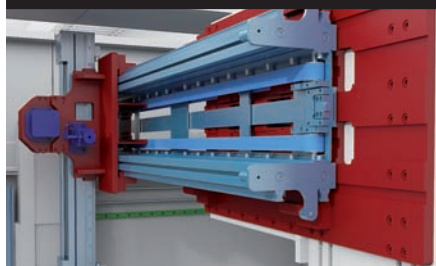

Actuator System Line

> Многоосевые системы

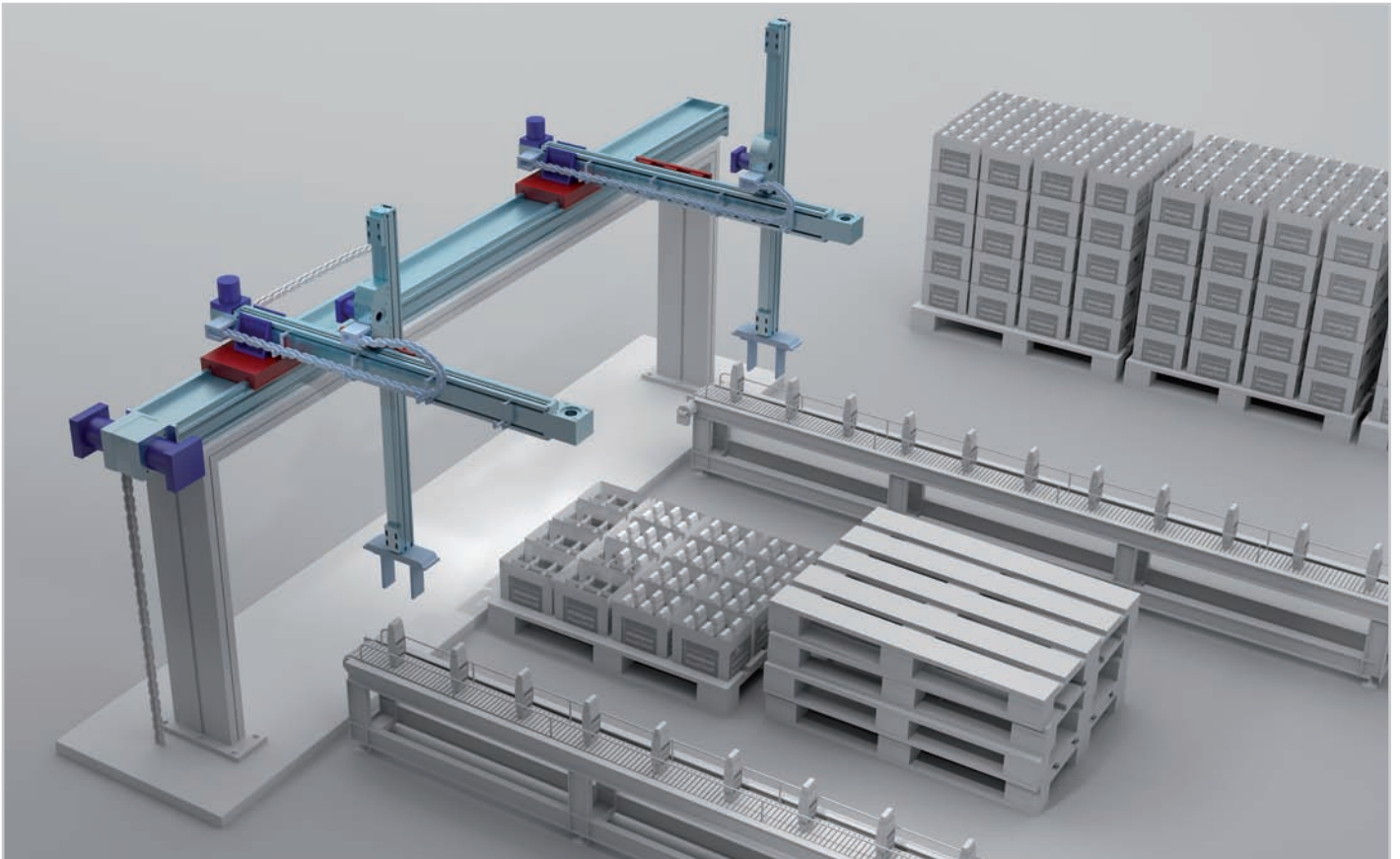

MULTI GANTRY



> Трёхкоординатные (X/Y/Z) системы, в которых могут одновременно использоваться механизмы с ременными, шарико-винтовыми, реечными или гибридными приводами. На основе предлагаемого нами спектра линейных актуаторов серии «Actuator Line» могут, по модульному принципу, создаваться самые разнообразные многокоординатные системы, учитывающие всю специфику требований Заказчиков и особенности конкретной прикладной задачи.

Взаимозависимость между грузоподъёмностью и динамическими характеристиками

Указанные данные подлежат проверке на соответствие специфике конкретной задачи. Для получения дополнительной информации просьба обращаться в нашу службу технической поддержки.

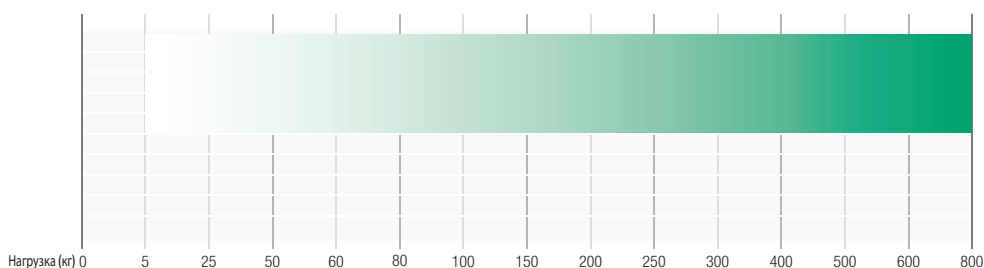

Чем ниже нагрузка, тем выше динамические характеристики

Чем выше нагрузка, тем ниже динамические характеристики

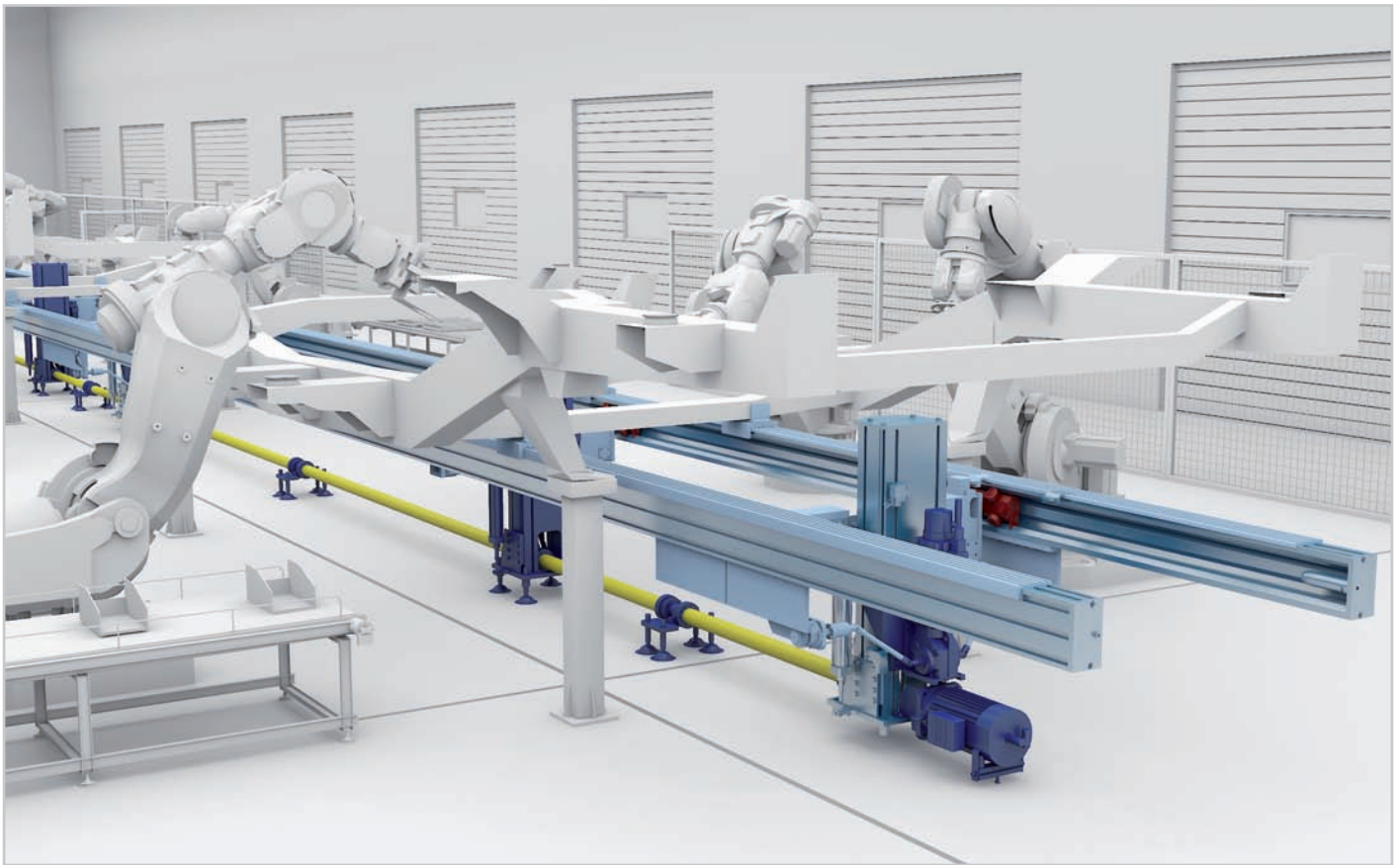

LIFT AND MOVE

Системы "lift-and-move" способны перемещать объекты по принципу "приподнял-передвинул" между большим количеством рабочих станций и на существенные расстояния. Конструкция системы базируется на алюминиевых профилях с глубоким анодированием. Движение в горизонтальной плоскости, сопровождающееся перемещениями в вертикальной плоскости, реализовано с использованием роликов с полиамидным покрытием и реечной передачи. В конструкции колонн, ответственных за подъём грузов, применены шарико-винтовые пары. Модули подъёмных колонн приводятся в действие с помощью электродвигателя, соединённого с редуктором, оснащённым блокиратором.

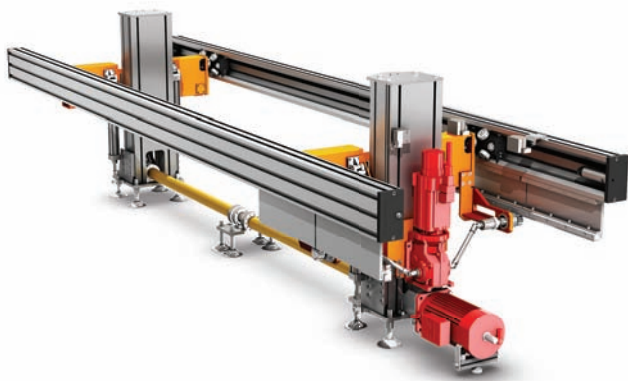

Взаимозависимость между грузоподъёмностью и динамическими характеристиками

Указанные данные подлежат проверке на соответствие специфике конкретной задачи. Для получения дополнительной информации просьба обращаться в нашу службу технической поддержки.

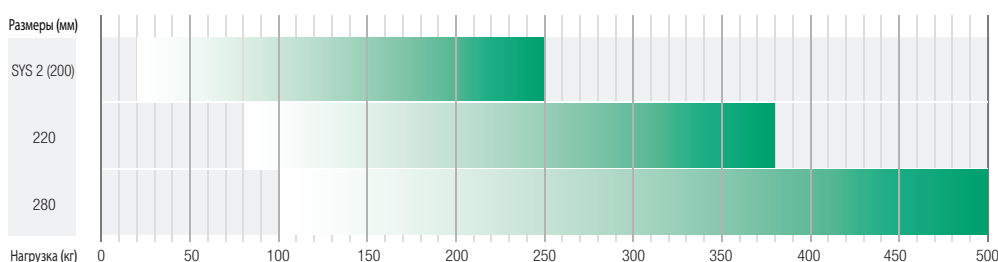

Чем ниже нагрузка, тем выше динамические характеристики

Чем выше нагрузка, тем ниже динамические характеристики

Actuator System Line

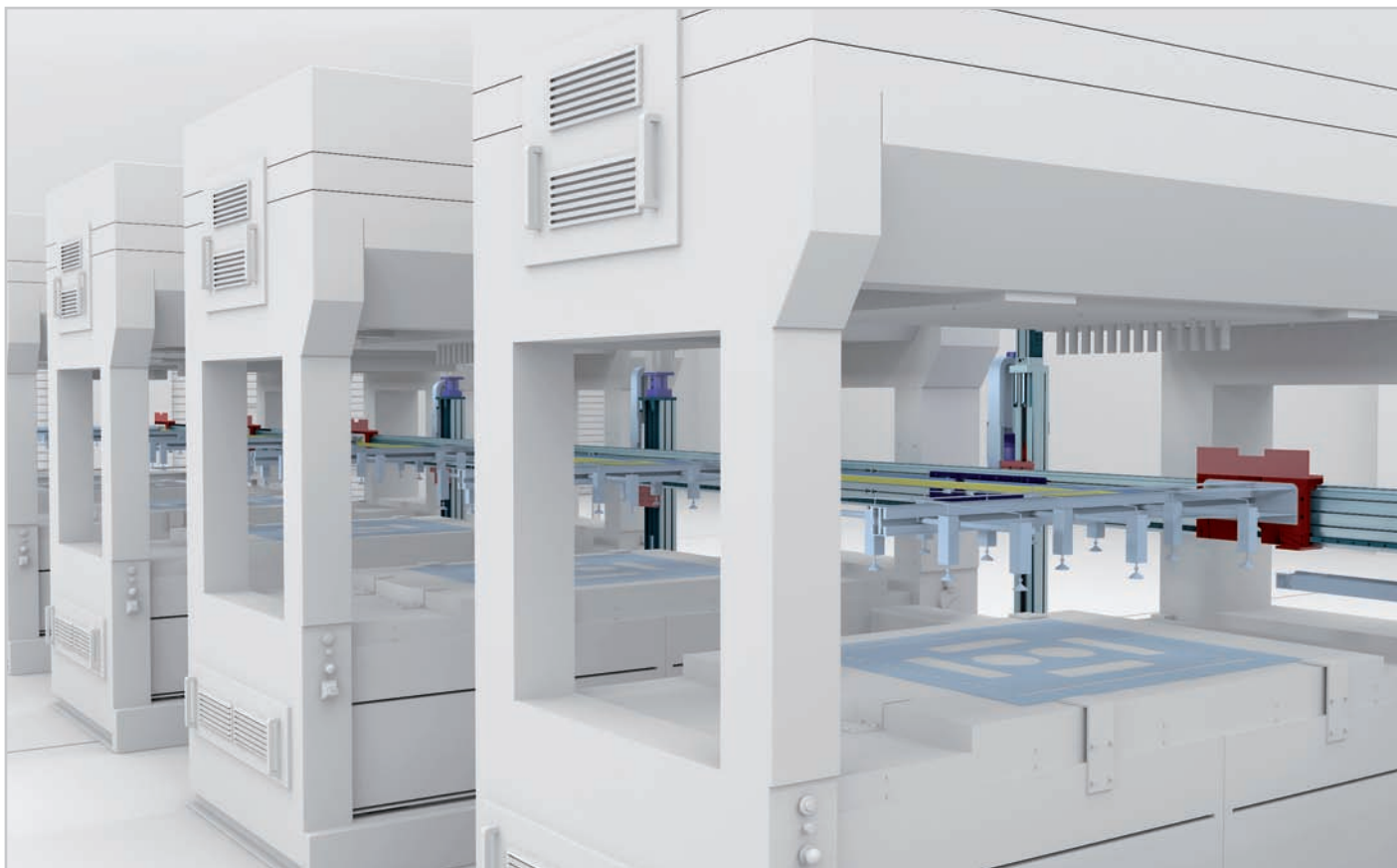

TRANSFER PRESS



> Многофункциональная транспортно-передаточная система для заготовок из листового металла, выполняет функцию транспортировки заготовок между прессами одной технологической линии, при взаимодействии с системами загрузки-разгрузки. Система отличается высокой точностью позиционирования в сочетании со способностью осуществлять высокودинамичные перемещения под высокой нагрузкой. Она может конфигурироваться под весьма большие длины перемещения, и выполнена с использованием консольных конструкций, что позволило обеспечить свободу доступа к оборудованию с одной из сторон. В системе используется ременной привод с Ω -трансмиссией. Ось „Z“ может располагаться на различном расстоянии, в зависимости от нагрузки.

Взаимозависимость между грузоподъемностью и динамическими характеристиками

Указанные данные подлежат проверке на соответствие специфике конкретной задачи. Для получения дополнительной информации просьба обращаться в нашу службу технической поддержки.

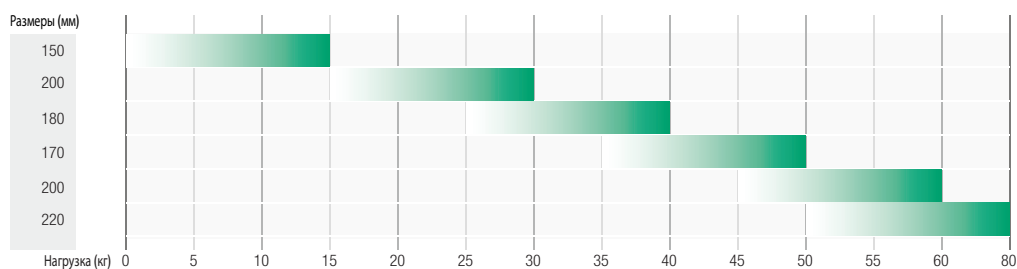

Чем ниже нагрузка, тем выше динамические характеристики

Чем выше нагрузка, тем ниже динамические характеристики

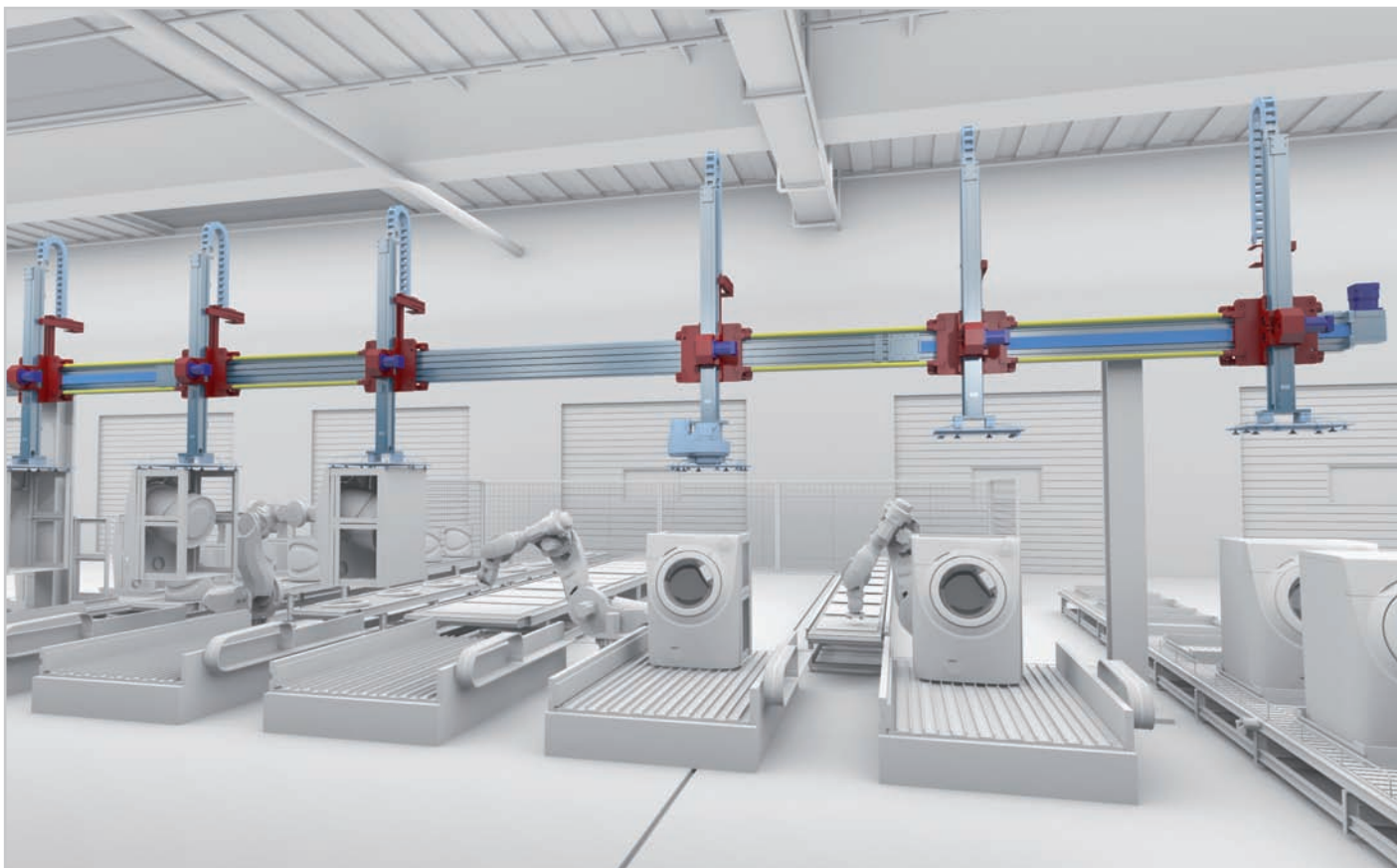

MULTI-AXIS PICK AND PLACE



➤ Система для групповой подачи заготовок в обрабатывающее оборудование. Ось „Y“ может быть реализована на основе реечного привода, что позволяет получить решение с несколькими независимыми каретками, или же на основе ременной передачи с ремнём небольшой длины и жёсткой механической связью между элементами оси „Z“.

В зависимости от нагрузки, требований к динамическим характеристикам перемещений, и особенностей условий эксплуатации, в системах перемещения также могут использоваться профильные направляющие с рециркуляцией шариков.

Взаимозависимость между грузоподъёмностью и динамическими характеристиками

Указанные данные подлежат проверке на соответствие специфике конкретной задачи. Для получения дополнительной информации просьба обращаться в нашу службу технической поддержки.

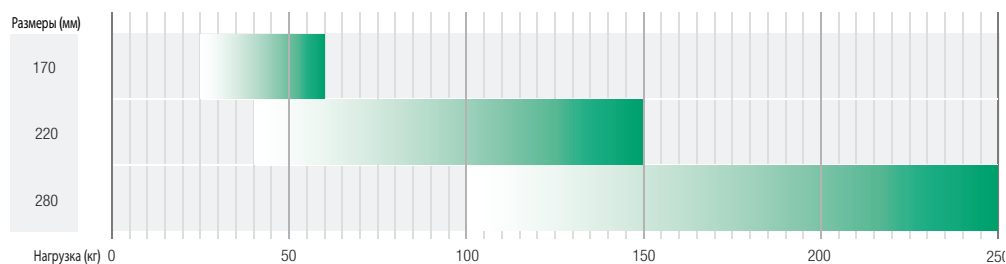

Чем ниже нагрузка, тем выше динамические характеристики

Чем выше нагрузка, тем ниже динамические характеристики

Actuator System Line

> Загрузочные системы

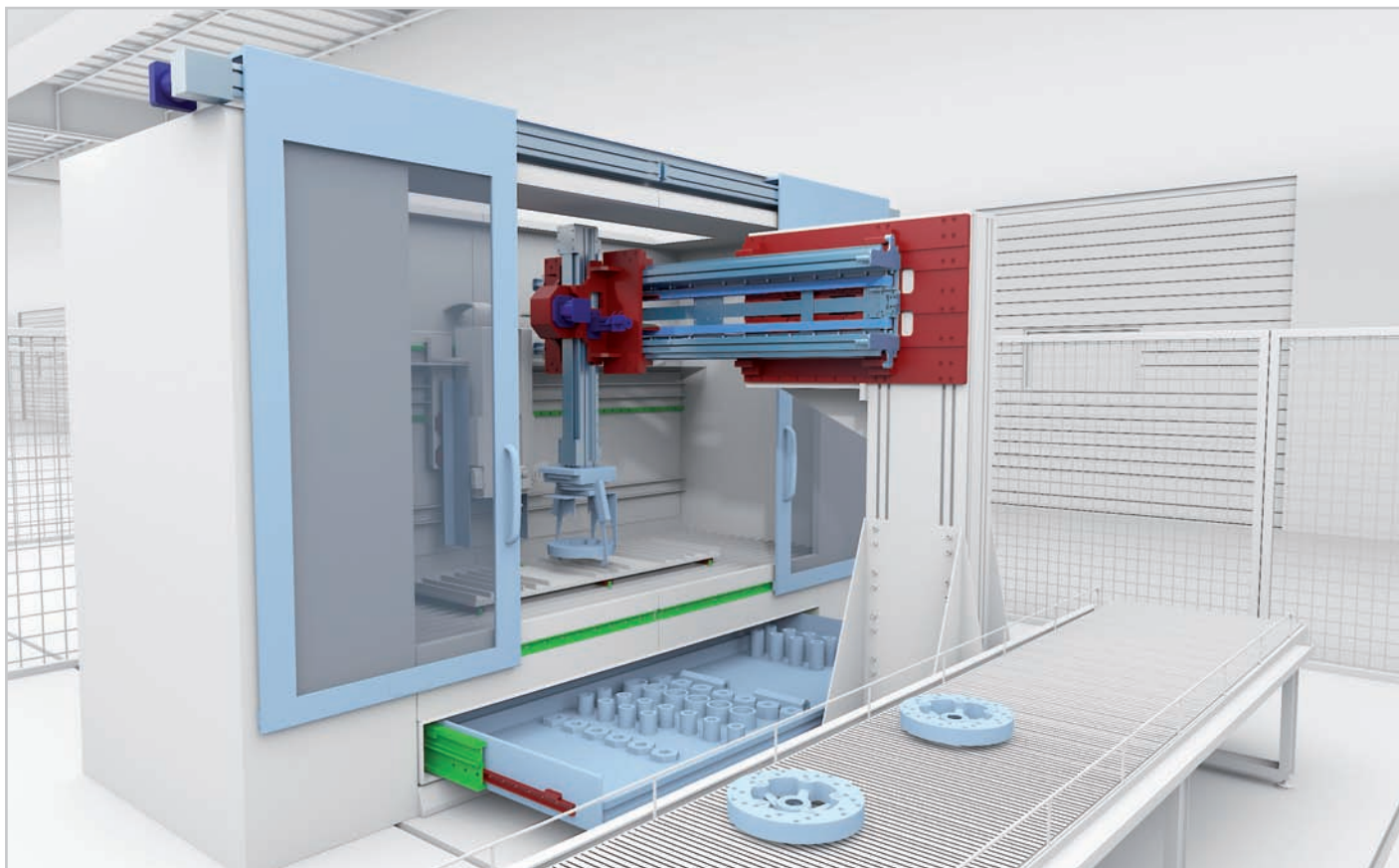

TELESCOPIC ACTUATOR - WALL MOUNTED



> Телескопический актуатор с синхронизированным приводом на основе зубчатого ремня позволяет эффективно реализовывать горизонтальные перемещения при минимальных собственных габаритах.

В консольном варианте монтажа телескопические актуаторы "Rollon" могут служить прекрасной основой в том числе и для систем загрузки заготовок в обрабатывающие станки, причём такими системами не создаётся помех работе защитных дверей: большая длина хода позволяет актуатору после завершения операции полностью выйти из рабочей зоны станка.

Взаимозависимость между грузоподъёмностью и динамическими характеристиками

Указанные данные подлежат проверке на соответствие специфике конкретной задачи. Для получения дополнительной информации просьба обращаться в нашу службу технической поддержки.

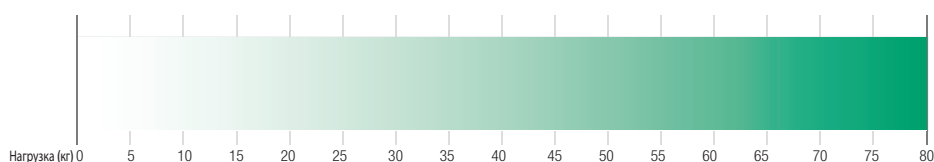

Чем ниже нагрузка, тем выше динамические характеристики

Чем выше нагрузка, тем ниже динамические характеристики



TELESCOPIC ACTUATOR - HORIZONTAL



> Телескопический актуатор с синхронизированным приводом на основе зубчатого ремня позволяет эффективно реализовывать горизонтальные перемещения при минимальных собственных габаритах. При горизонтальной установке он чаще всего применяется для загрузки деталей в прессы при рядной компоновке, причём расположенный между двумя соседними прессами актуатор может работать в обоих направлениях, сначала загружая один пресс, а потом перемещаясь в противоположном направлении для загрузки другого прессы. Компактные габариты актуатора позволяют ему, при его нахождении в закрытом положении, не занимать места в рабочей зоне ни одного из двух обслуживаемых одним актуатором прессов.

Взаимозависимость между грузоподъёмностью и динамическими характеристиками

Указанные данные подлежат проверке на соответствие специфике конкретной задачи. Для получения дополнительной информации просьба обращаться в нашу службу технической поддержки.

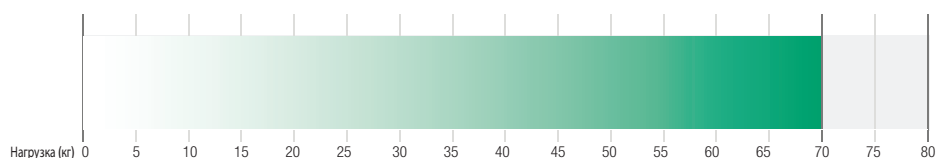

Чем ниже нагрузка, тем выше динамические характеристики

Чем выше нагрузка, тем ниже динамические характеристики

Actuator System Line

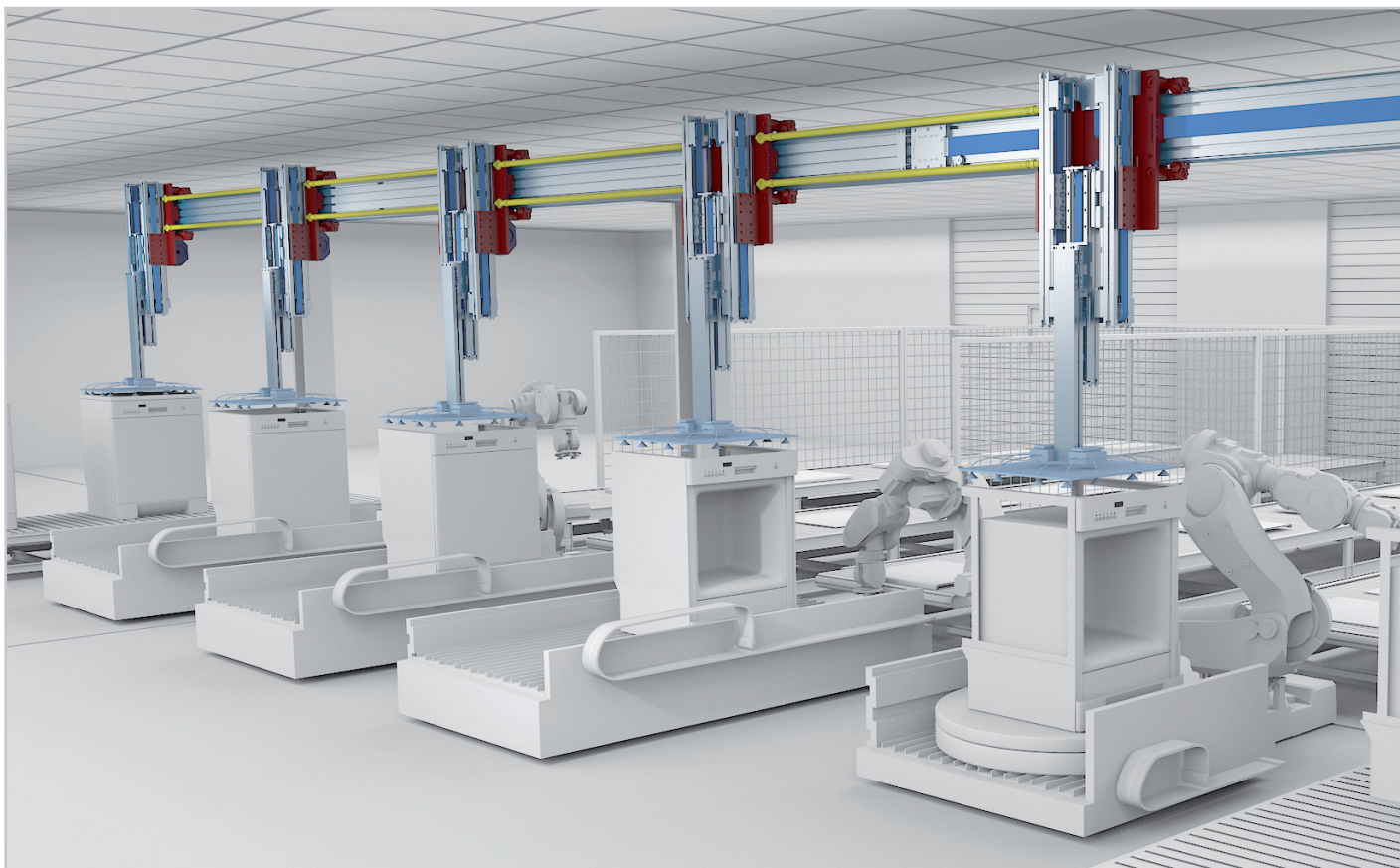

TELESCOPIC ACTUATOR - Z



> Телескопический актуатор с синхронизированным приводом на основе зубчатого ремня позволяет эффективно реализовывать горизонтальные перемещения при минимальных собственных габаритах. Возможность вертикального монтажа актуатора, в сочетании с чрезвычайной компактностью в закрытом положении, делают данный телескопический актуатор оптимальным для использования в тех случаях, когда у Заказчика существует дефицит свободного пространства как между единицами технологического оборудования, так и между ними и потолком - актуаторы данного типа способны обеспечить необходимую длину хода перемещения даже в таких стеснённых условиях.

Взаимозависимость между грузоподъёмностью и динамическими характеристиками

Указанные данные подлежат проверке на соответствие специфике конкретной задачи. Для получения дополнительной информации просьба обращаться в нашу службу технической поддержки.

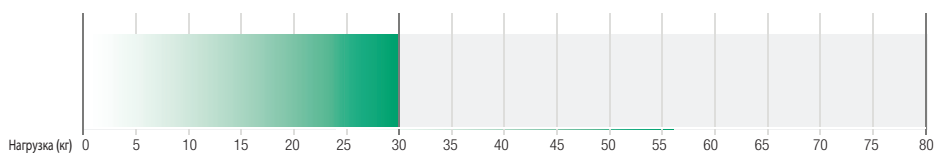

Чем ниже нагрузка, тем выше динамические характеристики

Чем выше нагрузка, тем ниже динамические характеристики

> Ось для перемещения антропоморфного робота

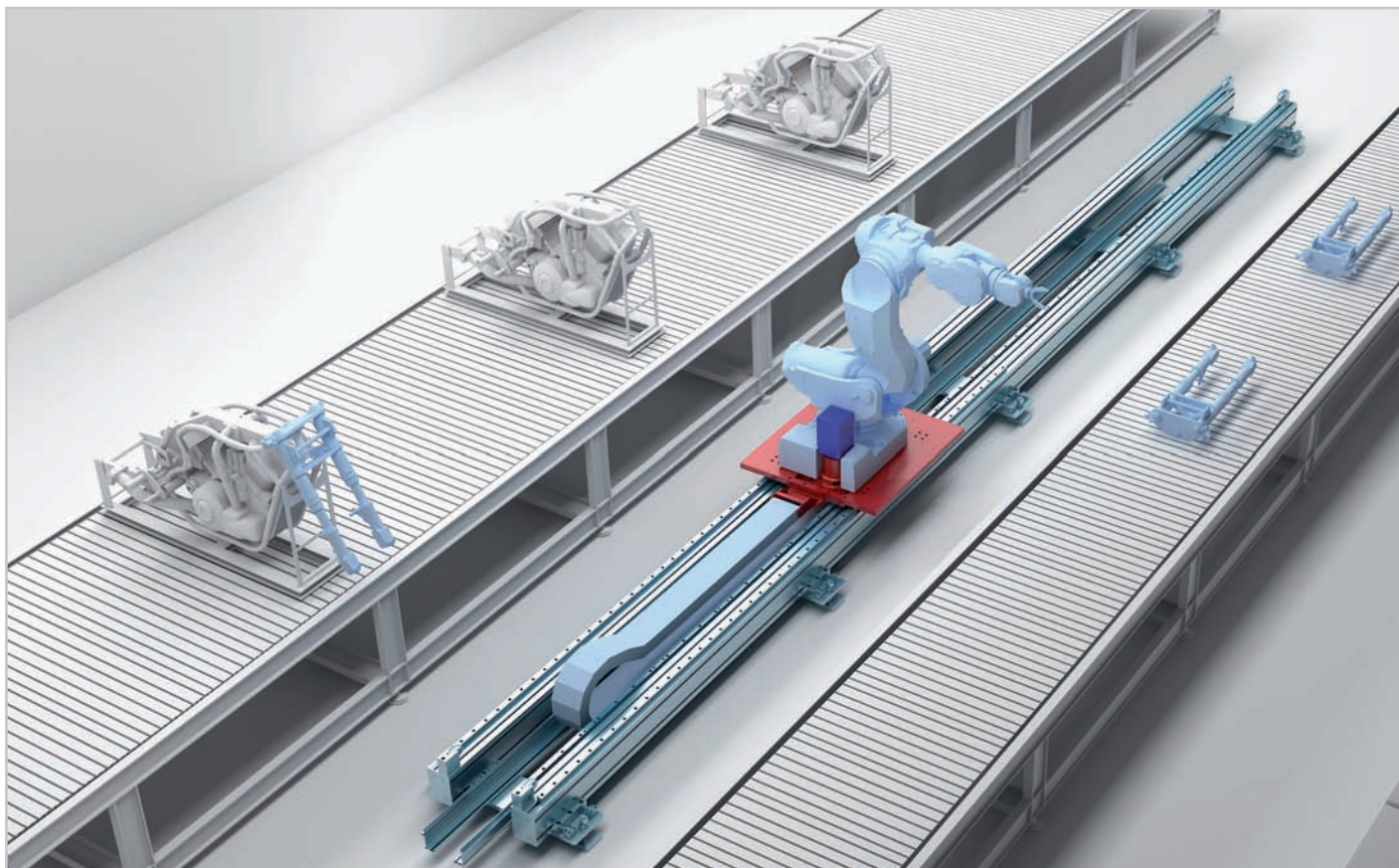

SEVENTH AXIS

> Система для высокودинамичного перемещения промышленных роботов и особо тяжёлых грузов на большое расстояние. Система может строиться на профильных направляющих с рециркуляцией шариков или на направляющих с роликовыми каретками, причём в качестве привода используется реечная передача. В системе предусмотрены регулировочные элементы для точного позиционирования системы при монтаже в том числе и на неровных поверхностях. В комплект поставки включены гибкий кабель-канал цепного типа и демпферы-ограничители длины хода.

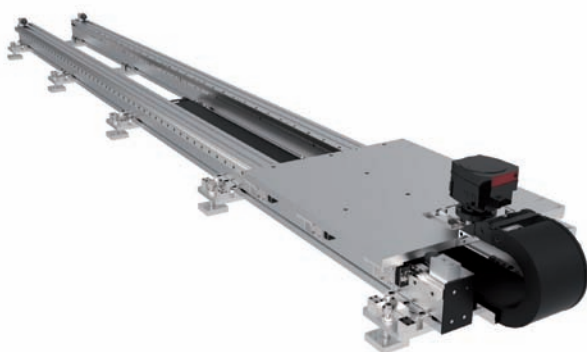

Взаимозависимость между грузоподъёмностью и динамическими характеристиками

Указанные данные подлежат проверке на соответствие специфике конкретной задачи. Для получения дополнительной информации просьба обращаться в нашу службу технической поддержки.

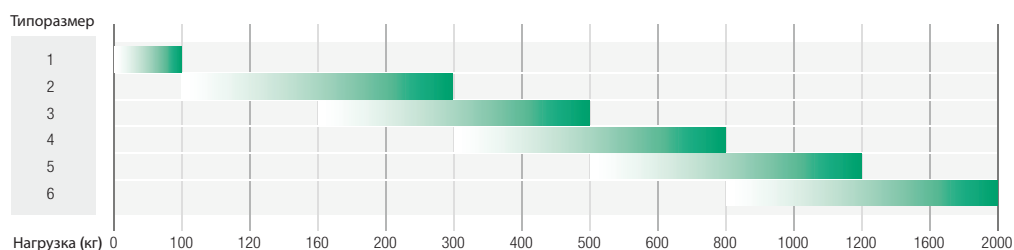

Чем ниже нагрузка, тем выше динамические характеристики

Чем выше нагрузка, тем ниже динамические характеристики



ROLLON S.p.A. - Италия



Via Trieste 26
I-20871 Vimercate (MB)
Phone: (+39) 039 62 59 1
www.rollon.it - infocom@rollon.it

● Rollon Подразделения и Представительские Офисы
● Дистрибьюторы:

Подразделения:

ROLLON GmbH - GERMANY



Bonner Strasse 317-319
D-40589 Düsseldorf
Phone: (+49) 211 95 747 0
www.rollon.de - info@rollon.de

ROLLON B.V. - Нидерланды



Ringbaan Zuid 8
6905 DB Zevenaar
Phone: (+31) 316 581 999
www.rollon.nl - info@rollon.nl

Представительский офис:

ROLLON S.p.A. - Россия



117105, Москва, Варшавское шоссе, д. 17, стр. 1.
Тел +7 (495) 508-10-70
www.rollon.ru - info@rollon.ru

ROLLON S.A.R.L. - Франция



Les Jardins d'Eole, 2 allée des Séquoias
F-69760 Limonest
Phone: (+33) (0) 4 74 71 93 30
www.rollon.fr - infocom@rollon.fr

ROLLON Corporation - США



101 Bilby Road, Suite B
Hackettstown, NJ 07840
Phone: (+1) 973 300 5492
www.rolloncorp.com - info@rolloncorp.com

ROLLON Ltd - UK



The Works 6 West Street Olney
Buckinghamshire, United Kingdom, MK46 5 HR
Phone: +44 (0) 1234964024
www.rollon.uk.com - info@rollon.uk.com

ROLLON Ltd - Китай



2/F Central Plaza, No. 227 North Huang Pi Road,
China, Shanghai, 200003
Phone: (+86) 021 2316 5336
www.rollon.cn.com - info@rollon.cn.com

ROLLON India Pvt. Ltd. - Индия



1st floor, Regus Gem Business Centre, 26/1
Hosur Road, Bommanahalli, Bangalore 560068
Phone: (+91) 80 67027066
www.rollonindia.in - info@rollonindia.in

ROLLON - SOUTH AMERICA



R. Joaquim Floriano, 397, 2o. andar
Itaim Bibi - 04534-011, São Paulo, BRASIL
Phone: +55 (11) 3198 3645
www.rollonbrasil.com.br - info@rollonbrasil.com

Региональный менеджер:

Приглашаем ознакомиться с полной гаммой продуктов



Дистрибьютор

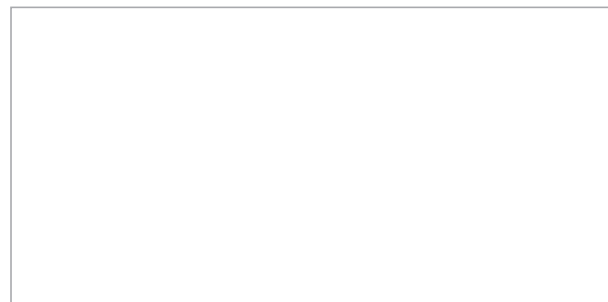

С полным перечнем партнеров Вы сможете ознакомиться на www.rollon.ru