

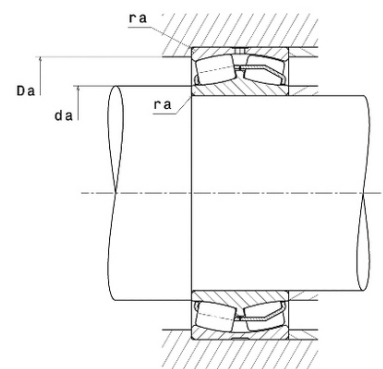

Техническая спецификация PDF 24134.EAW33*

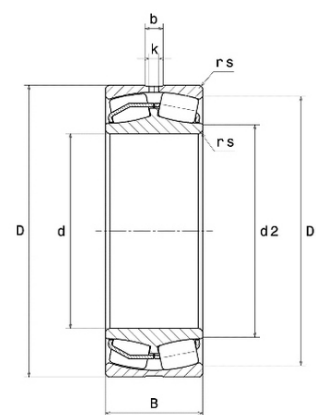

| Технические характеристики | |
|----------------------------|----------|
| B | 109 мм |
| D | 280 мм |
| D1 | 243,6 мм |
| Y0 | 1,79 |
| Y1 | 1,83 |
| Y2 | 2,72 |
| b | 13,2 мм |
| d | 170 мм |
| d2 | 189,5 мм |
| e | 0,37 |
| k | 6 мм |
| rs min | 2,1 мм |
| Вес | 26 |
| Класс радиального зазора | CN |
| Кол-во отверстий смазки | 3 |
| Марка | SNR |



| Производительность | |
|--|----------------|
| Nlim | 1 800 об./мин. |
| Nref | 1 300 об./мин. |
| Макс. рабочая температура | 200 °C |
| Мин. рабочая температура | -40 °C |
| Предельная усталостная нагрузка C _u | 11 100 даН |
| Производительность при динамической нагрузке ULTAGE | 137 000 даН |
| Производительность при статической нагрузке C ₀ | 184 000 даН |
| Собственная частота В.Е. (60 об./мин.) | 9,14 Hz |
| Собственная частота В.І. (60 об./мин.) | 11,86 Hz |
| Собственная частота беговых дорожек (60 об./мин.) | 7,36 Hz |
| Собственная частота сепаратора (60 об./мин.) | 0,44 Hz |

| Рекомендации по объему | |
|------------------------|--------|
| Da max | 268 мм |
| da min | 182 мм |



| | |
|--------|------|
| ra max | 2 мм |
|--------|------|

| Другие характеристики | |
|-----------------------|--|
|-----------------------|--|

| | |
|-----|---------|
| Вес | 26,6 кг |
|-----|---------|