

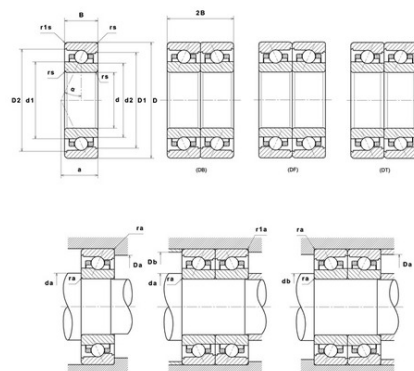

Техническая спецификация PDF ML71913HVUJ74S

Технические характеристики	
B	13 мм
D	90 мм
D1	83,71 мм
D2	85,31 мм
a	24 мм
d	65 мм
d1	73,1 мм
d2	71,15 мм
f0	8,74
r1s min	0,3 мм
rs min	1 мм
Вес	0
Класс точности	P4S
Контактный угол alpha	25 °
Марка	SNR



Производительность	
Axial displacement K Factor	0,49
axial rigidity	125 N/μm
radial rigidity	275 N/μm
Величина предварительной нагрузки	8000 даН
Макс. рабочая температура	120 °С
Мин. рабочая температура	-30 °С
Предельная скорость масла Lub	25 000 об./мин.
Предельная скорость смазки Lub	17 500 об./мин.
Предельная усталостная нагрузка C _u	47 даН
Производительность при динамической нагрузке C	1 000 даН
Производительность при статической нагрузке C ₀	830 даН
Собственная частота В.Е. (60 об./мин.)	15,88 Hz
Собственная частота В.І. (60 об./мин.)	18,12 Hz
Собственная частота беговых дорожек (60 об./мин.)	13,74 Hz
Собственная частота сепаратора (60 об./мин.)	0,47 Hz



Уровень предварительной нагрузки	7
----------------------------------	---

Рекомендации по объему

D6	75 мм
Da max	84,5 мм
Db max	84,5 мм
da min	70,5 мм
db min	70,5 мм
r1a max	0,3 мм
ra max	1 мм

Другие характеристики

Вес	0,2 кг
-----	--------