

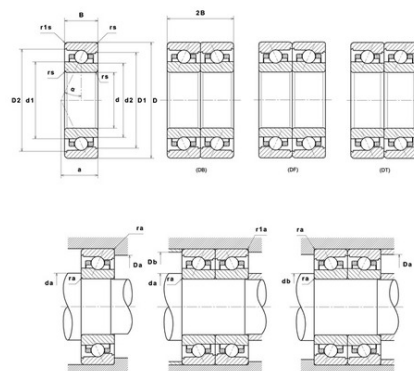

## Техническая спецификация PDF ML71910HVUJ74S

### Технические характеристики

B	12 мм
D	72 мм
D1	66,01 мм
D2	67,51 мм
a	20 мм
d	50 мм
d1	56,8 мм
d2	54,7 мм
f0	8,66
r1s min	0,3 мм
rs min	0,6 мм
Вес	0
Класс точности	P4S
Контактный угол alpha	25 °
Марка	SNR



### Производительность

Axial displacement K Factor	0,55
axial rigidity	99 N/μm
radial rigidity	218 N/μm
Величина предварительной нагрузки	6000 даН
Макс. рабочая температура	120 °C
Мин. рабочая температура	-30 °C
Предельная скорость масла Lub	32 000 об./мин.
Предельная скорость смазки Lub	22 000 об./мин.
Предельная усталостная нагрузка C <sub>u</sub>	34 даН
Производительность при динамической нагрузке C	710 даН
Производительность при статической нагрузке C <sub>0</sub>	530 даН
Собственная частота В.Е. (60 об./мин.)	13,92 Hz
Собственная частота В.І. (60 об./мин.)	16,08 Hz
Собственная частота беговых дорожек (60 об./мин.)	12,47 Hz
Собственная частота сепаратора (60 об./мин.)	0,46 Hz



Уровень предварительной нагрузки	7
----------------------------------	---

**Рекомендации по объему**

D6	58,3 мм
Da max	67,5 мм
Db max	67,5 мм
da min	54,5 мм
db min	54,5 мм
r1a max	0,3 мм
ra max	0,6 мм

**Другие характеристики**

Вес	0,13 кг
-----	---------