

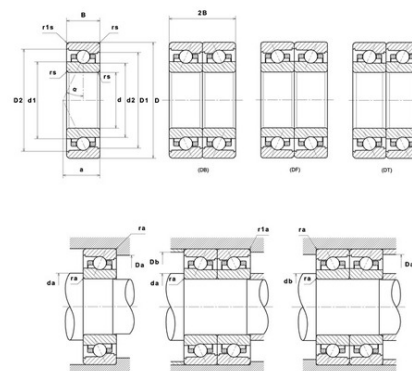

Техническая спецификация PDF ML71900CVUJ74S

Технические характеристики

B	6 мм
D	22 мм
D1	18,25 мм
D2	18,95 мм
a	5 мм
d	10 мм
d1	13,6 мм
d2	12,7 мм
f0	7,74
r1s min	0,3 мм
rs min	0,3 мм
Вес	0
Класс точности	P4S
Контактный угол alpha	17 °
Марка	SNR



Производительность

Axial displacement K Factor	2,09
axial rigidity	13 N/μm
radial rigidity	63 N/μm
Величина предварительной нагрузки	700 даН
Макс. рабочая температура	120 °C
Мин. рабочая температура	-30 °C
Предельная скорость масла Lub	138 000 об./мин.
Предельная скорость смазки Lub	100 000 об./мин.
Предельная усталостная нагрузка C _u	3 даН
Производительность при динамической нагрузке C	141 даН
Производительность при статической нагрузке C ₀	59 даН
Собственная частота В.Е. (60 об./мин.)	5,96 Hz
Собственная частота В.І. (60 об./мин.)	8,04 Hz
Собственная частота беговых дорожек (60 об./мин.)	6,33 Hz
Собственная частота сепаратора (60 об./мин.)	0,43 Hz



Уровень предварительной нагрузки	7
----------------------------------	---

Рекомендации по объему

D6	14,5 мм
Da max	19,5 мм
Db max	19,5 мм
da min	12,5 мм
db min	12,5 мм
r1a max	0,3 мм
ra max	0,3 мм

Другие характеристики

Вес	0,01 кг
-----	---------