

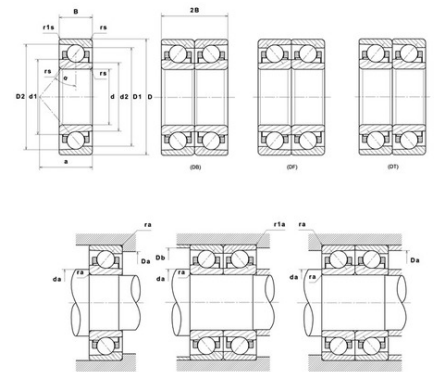

Техническая спецификация PDF 7909UCG/GNP42U3G*



Технические характеристики	
B	12 мм
D	68 мм
D1	60,4 мм
D2	64 мм
a	13,6 мм
d	45 мм
d1	52,7 мм
d2	50,8 мм
f0	15,8
r1s min	0,3 мм
rs min	0,6 мм
Вес	0
Класс точности	P42
Контактный угол alpha	15 °
Марка	NTN



Производительность	
axial rigidity	56,9 N/μm
radial rigidity	315 N/μm
Величина предварительной нагрузки	10800 даН
Макс. рабочая температура	120 °С
Мин. рабочая температура	-20 °С
Предельная скорость масла Lub	33 200 об./мин.
Предельная скорость смазки Lub	20 700 об./мин.
Производительность при динамической нагрузке ULTAGE	1 790 даН
Производительность при статической нагрузке C0	1 480 даН
Собственная частота В.Е. (60 об./мин.)	8,34 Hz
Собственная частота В.І. (60 об./мин.)	10,66 Hz
Собственная частота беговых дорожек (60 об./мин.)	7,79 Hz
Собственная частота сепаратора (60 об./мин.)	0,44 Hz
Уровень предварительной нагрузки	GN



Рекомендации по объему

D6	52,8 мм
Da max	63,5 мм
Db max	65,5 мм
da min	49,5 мм
r1a max	0,3 мм
ra max	0,6 мм

Другие характеристики

Вес	0,12 кг
-----	---------