



ПРОМЫШЛЕННЫЕ КОМПЛЕКТУЮЩИЕ

ТопМеханикс

Техническая спецификация PDF 7909UADG/GNP42U3G*



Технические характеристики

B	12 мм
D	68 мм
D1	60,4 мм
D2	64 мм
a	19,2 мм
d	45 мм
d1	52,7 мм
d2	50,8 мм
f0	16,1
r1s min	0,3 мм
rs min	0,6 мм
Вес	0
Класс точности	P42
Контактный угол alpha	25 °
Марка	NTN

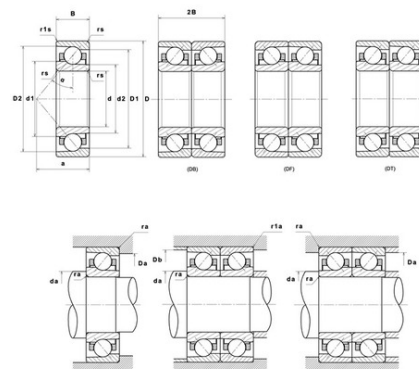

Производительность

axial rigidity	127,3 N/μm
radial rigidity	269,5 N/μm
Величина предварительной нагрузки	16700 даН
Макс. рабочая температура	120 °С
Мин. рабочая температура	-20 °С
Предельная скорость масла Lub	29 000 об./мин.
Предельная скорость смазки Lub	18 000 об./мин.
Производительность при динамической нагрузке ULTAGE	1 700 даН
Производительность при статической нагрузке C0	1 410 даН
Собственная частота В.Е. (60 об./мин.)	8,41 Hz
Собственная частота В.І. (60 об./мин.)	10,59 Hz
Собственная частота беговых дорожек (60 об./мин.)	7,81 Hz
Собственная частота сепаратора (60 об./мин.)	0,44 Hz
Уровень предварительной нагрузки	GN



Рекомендации по объему

D6	52,8 мм
Da max	63,5 мм
Db max	65,5 мм
da min	49,5 мм
r1a max	0,3 мм
ra max	0,6 мм

Другие характеристики

Вес	0,12 кг
-----	---------