



ПРОМЫШЛЕННЫЕ КОМПЛЕКТУЮЩИЕ

ТопМеханикс

Техническая спецификация PDF 7005UCG/GNP42U3G*



Технические характеристики

B	12 мм
D	47 мм
D1	39,4 мм
D2	42,9 мм
a	10,9 мм
d	25 мм
d1	32,6 мм
d2	30,9 мм
f0	14,7
r1s min	0,3 мм
rs min	0,6 мм
Вес	0
Класс точности	P42
Контактный угол alpha	15 °
Марка	NTN

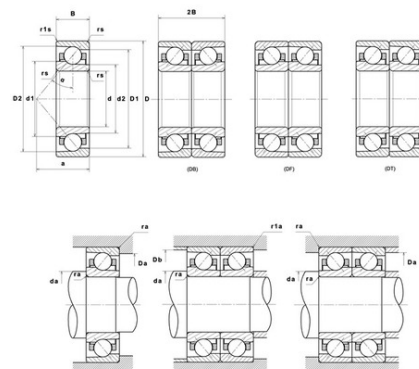

Производительность

axial rigidity	41,5 N/μm
radial rigidity	222,8 N/μm
Величина предварительной нагрузки	7800 даН
Макс. рабочая температура	120 °С
Мин. рабочая температура	-20 °С
Предельная скорость масла Lub	52 100 об./мин.
Предельная скорость смазки Lub	32 500 об./мин.
Производительность при динамической нагрузке ULTAGE	1 230 даН
Производительность при статической нагрузке C0	800 даН
Собственная частота В.Е. (60 об./мин.)	5,81 Hz
Собственная частота В.І. (60 об./мин.)	8,19 Hz
Собственная частота беговых дорожек (60 об./мин.)	5,51 Hz
Собственная частота сепаратора (60 об./мин.)	0,42 Hz
Уровень предварительной нагрузки	GN



Рекомендации по объему

D6	33,1 мм
Da max	42,5 мм
Db max	44,5 мм
da min	29,5 мм
r1a max	0,3 мм
ra max	0,6 мм

Другие характеристики

Вес	0,08 кг
-----	---------