

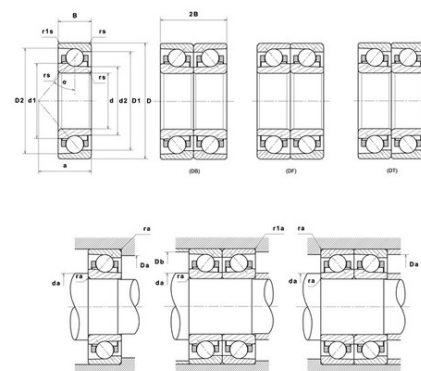

Техническая спецификация PDF 7003UCG/GNP42U3G*



Технические характеристики	
B	10 мм
D	35 мм
D1	29 мм
D2	32 мм
a	8,5 мм
d	17 мм
d1	23 мм
d2	21,6 мм
f0	13,8
r1s min	0,15 мм
rs min	0,3 мм
Вес	0
Класс точности	P42
Контактный угол alpha	15 °
Марка	NTN



Производительность	
axial rigidity	29 N/μm
radial rigidity	155,1 N/μm
Величина предварительной нагрузки	4900 даН
Макс. рабочая температура	120 °С
Мин. рабочая температура	-20 °С
Предельная скорость масла Lub	72 100 об./мин.
Предельная скорость смазки Lub	45 100 об./мин.
Производительность при динамической нагрузке ULTAGE	825 даН
Производительность при статической нагрузке C0	455 даН
Собственная частота В.Е. (60 об./мин.)	4,36 Hz
Собственная частота В.І. (60 об./мин.)	6,64 Hz
Собственная частота беговых дорожек (60 об./мин.)	4,48 Hz
Собственная частота сепаратора (60 об./мин.)	0,4 Hz
Уровень предварительной нагрузки	GN



Рекомендации по объему

D6	23,3 мм
Da max	32,5 мм
Db max	33,8 мм
da min	19,5 мм
r1a max	0,15 мм
ra max	0,3 мм

Другие характеристики

Вес	0,04 кг
-----	---------