



## Техническая спецификация PDF 7002UCG/GNP42\*



### Технические характеристики

B	9 мм
D	32 мм
D1	26,1 мм
D2	28,7 мм
a	7,7 мм
d	15 мм
d1	20,9 мм
d2	19,7 мм
f0	14,1
r1s min	0,15 мм
rs min	0,3 мм
Вес	0
Класс точности	P42
Контактный угол alpha	15 °
Марка	NTN

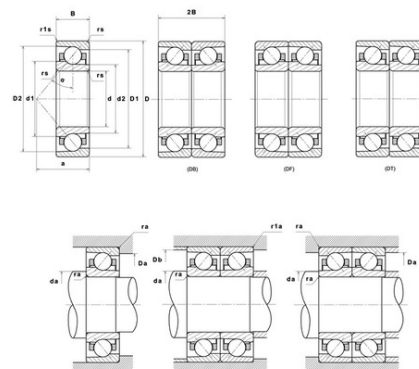

### Производительность

axial rigidity	27,1 N/μm
radial rigidity	144,9 N/μm
Величина предварительной нагрузки	3900 даН
Макс. рабочая температура	120 °С
Мин. рабочая температура	-20 °С
Предельная скорость масла Lub	79 800 об./мин.
Предельная скорость смазки Lub	49 900 об./мин.
Производительность при динамической нагрузке ULTAGE	660 даН
Производительность при статической нагрузке C0	370 даН
Собственная частота В.Е. (60 об./мин.)	4,83 Hz
Собственная частота В.І. (60 об./мин.)	7,17 Hz
Собственная частота беговых дорожек (60 об./мин.)	4,75 Hz
Собственная частота сепаратора (60 об./мин.)	0,4 Hz
Уровень предварительной нагрузки	GN



**Рекомендации по объему**

D6	21,3 мм
Da max	29,5 мм
Db max	30,8 мм
da min	17,5 мм
r1a max	0,15 мм
ra max	0,3 мм

**Другие характеристики**

Вес	0,03 кг
-----	---------