



Техническая спецификация PDF 7000UCG/GNP42*



Технические характеристики

B	8 мм
D	26 мм
D1	20,4 мм
D2	22,9 мм
a	6,4 мм
d	10 мм
d1	15,2 мм
d2	14 мм
f0	12,6
r1s min	0,15 мм
rs min	0,3 мм
Вес	0
Класс точности	P42
Контактный угол alpha	15 °
Марка	NTN

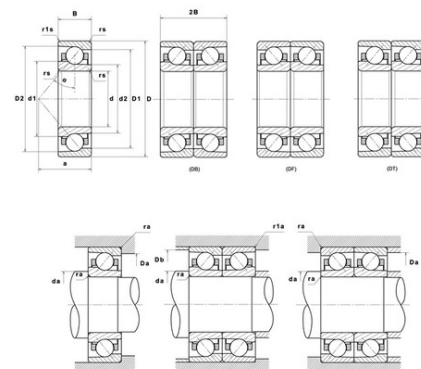

Производительность

axial rigidity	20,3 N/μm
radial rigidity	108,5 N/μm
Величина предварительной нагрузки	2900 даН
Макс. рабочая температура	120 °С
Мин. рабочая температура	-20 °С
Предельная скорость масла Lub	105 300 об./мин.
Предельная скорость смазки Lub	65 800 об./мин.
Производительность при динамической нагрузке ULTAGE	530 даН
Производительность при статической нагрузке C0	248 даН
Собственная частота В.Е. (60 об./мин.)	3,34 Hz
Собственная частота В.І. (60 об./мин.)	5,66 Hz
Собственная частота беговых дорожек (60 об./мин.)	3,49 Hz
Собственная частота сепаратора (60 об./мин.)	0,37 Hz
Уровень предварительной нагрузки	GN



Рекомендации по объему

D6	15,4 мм
Da max	23,5 мм
Db max	24,8 мм
da min	12,5 мм
r1a max	0,15 мм
ra max	0,3 мм

Другие характеристики

Вес	0,02 кг
-----	---------